

MONODZUKURI という「底力」を 未来へ。



2022

オートメーションと計測の
先端技術総合展

会期 2022.1.26^水~28^金
10:00~17:00



会場 東京ビッグサイト 西ホール

「IIFES 2022」はオンラインでも開催します!

会期 2022.1.26^水~2.25^金

<https://iifes.jp/>



主催  JEMA 一般社団法人日本電機工業会
 NECA 一般社団法人日本電気制御機器工業会
 EMIMA 一般社団法人日本電気計測器工業会

後援 経済産業省、環境省、独立行政法人日本貿易振興機構(ジェトロ)、
東京都、株式会社東京ビッグサイト、アメリカ大使館 商務部、
ドイツ連邦共和国大使館 (順不同・申請予定)

「IIFES 2022」開催テーマ

MONODZUKURIという「底力」を未来へ。

我が国のMONODZUKURIは技術革新とデジタル化により進化を続けています。
従来は対面を中心としたデモやコミュニケーションを通して、その進化を体感することが展示会の役割でした。
しかし、いまやデータや情報が時間と空間を超越して価値を産む時代に突入しています。
MONODZUKURIという「底力」を未来に繋げていくため、
IIFESではオンラインでの展示会も併せて実施することで、
自らDX(デジタルトランスフォーメーション)しながら発信していきます。

* MONODZUKURI: 匠の技・カイゼン・高い品質などを強みとする日本のものづくりと、IoTやAIなどのデジタルテクノロジーとを掛け合わせることで進化し、多様化する社会環境に適したものづくりを表現しています。

国内最大級の ハイブリッド展示会

電機・計測産業界を支える機器・デバイスから、それらを活用する製品・サービスまでがリアル会場とオンラインで幅広く展示される、電機・計測産業界で国内最大級の展示会です。

産業社会のDX実現

最新技術・サービスが集結

製造業の最新潮流が分かる、充実した出展内容が魅力のひとつです。来場者の多くが最新技術・サービス動向の把握を目的に来場する注目の展示会です。

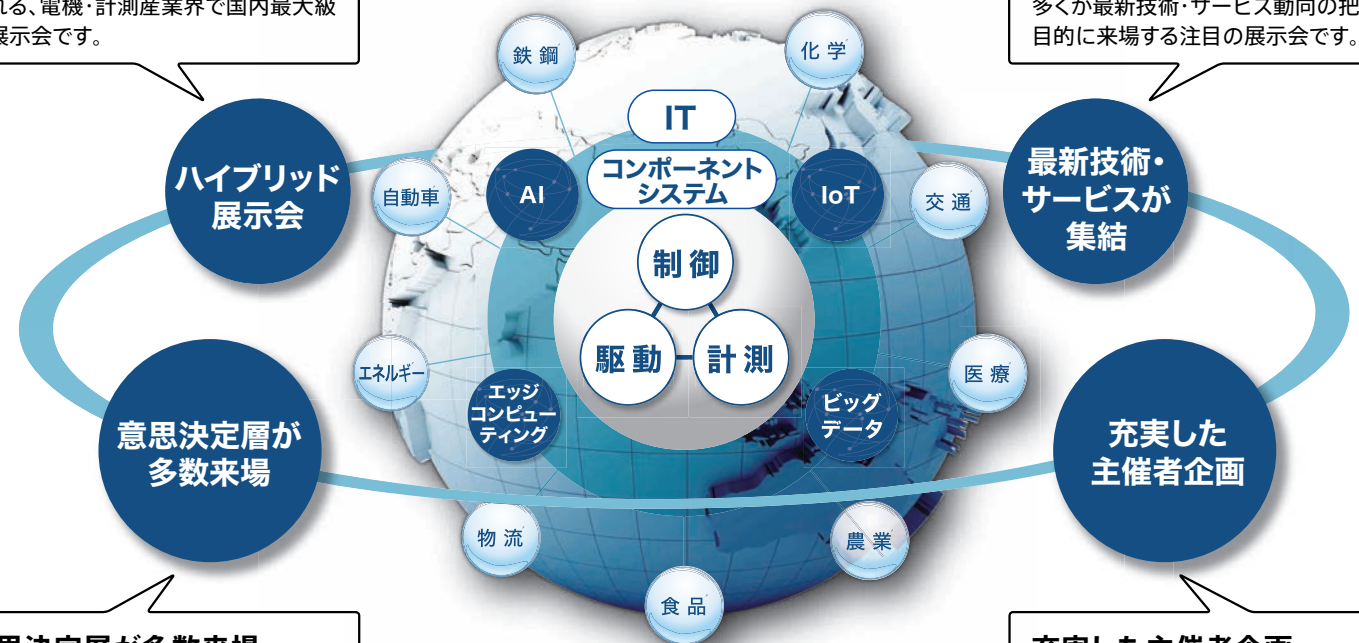

ハイブリッド
展示会

意思決定層が
多数来場

最新技術・
サービスが
集結

充実した
主催者企画

意思決定層が多数来場

製品・サービス導入の意思決定層が多く来場し、展示会場での商談が活発に行われています。

充実した主催者企画

製造業だけでなく、異業種からの講師を招き、ものづくりの未来を提言するKeynoteセッションや未来の製造業を担う学生と交流を深める企画を実施します。

IIFESとは?

IIFES(アイアイフェス Innovative Industry Fair for Ex E Solutions)は2019年に「システムコントロールフェア(SCF)」と「計測展TOKYO」を統合、オートメーションと計測の先端技術総合展としてスタートしました。

出展対象 分野・品目	分野	鉄鋼、化学、自動車、電子機器、医療、食品、物流などの全産業分野のものづくり、および関連サービス・ソリューション エネルギー、水、交通、排出物処理などの社会インフラ							
	品目	コンポーネント／システム	制御	駆動	計測	受配電	産業用ロボット	省エネルギー	新エネルギー
		ICT	IoT／M2M		クラウド	5G	エッジコンピューティング	AI	ビッグデータ

「IIFES 2022」はDXします。 リアル展示会×オンライン展示会＝ハイブリッド開催

オートメーションと計測の先端技術総合展が ハイブリッド開催でさらにパワーアップ

デジタルツールを駆使した臨場感あふれる、さまざまなセミナーをライブ配信、オンデマンド配信。
主催3工業会連携の客観的な視点から、
世界的な潮流を反映した「未来のMONODZUKURI」をリアルとオンラインで体現します。



2022年1月26日(水)～28日(金)

2022年1月26日(水)～2月25日(金)

展示会場



オンライン展示会場

オンラインで情報をチェックしてリアル展へ。
見逃した/見に行けないブースをオンライン展で。

セミナー会場



オンラインセミナー会場

ライブ配信で見たい/オンデマンド配信でもう一度見たい、
見逃したセミナーも聴講可能

主催者企画



オンライン主催者企画

展示会場ではリアル展ならではの熱気と臨場感を
オンラインでは企画テーマを掘り下げて独自の切口でのレビューを実現



前回セミナー会場の様子

共通コンテンツ
多彩な主催者企画を実施します!

注目テーマのセミナー・展示
ステージプレゼンテーション
学生向け企画など(予定)



前回学生企画の様子

出展メニュー・料金

リアル出展メニュー

区分	メニュー	料金(税別) / 小間・枠		申込数	小間位置選定	詳細
		会員 ^{※1}	一般			
一般展示 ^{※2}	普通小間(スペースのみ)	32万円	35万円	制限なし	●	P.4
	パッケージディスプレイ付小間	42万円	45万円	1~3小間	●	P.4・5
	出版・報道小間	16万円		1小間	なし (主催者にて決定)	P.5
セミナー	スポンサードセッションA ^{※3} 講演時間90分 / 枠、定員250名	200万円		制限なし	—	P.6・7
	スポンサードセッションB ^{※3} 講演時間90分 / 枠、定員70名	70万円		制限なし	—	P.6・7
	出展者セミナー《小間出展あり》 講演時間40分 / 枠、定員70名	15万円		1~3枠 / 社 ^{※5}	—	P.6・7
	出展者セミナー《小間出展なし》 ^{※4} 講演時間40分 / 枠、定員70名	30万円		1~3枠 / 社 ^{※5}	—	P.6・7

※1 一般社団法人 日本電機工業会、一般社団法人 日本電気制御機器工業会、一般社団法人 日本電気計測器工業会いずれかの会員の場合に、会員価格を適用します。

※2 出展料には、出展スペース以外に小間番号札、およびバックパネル・サイドパネルが含まれます。

※3 スポンサーセッションは、小間出展なしでもお申し込みいただけます。

※4 小間出展している出展者を優先して申し込みを受け付け、小間出展がない場合は、出展申込締切日以降、空き枠がある場合のみ、お申し込みを受け付けます。

※5 出展申込締切日以降、空き枠がある場合のみ、1社最大3枠の制限を超えて追加募集を行う場合があります。

オンライン出展メニュー

メニュー	料金(税別)		詳細
	会員 ^{※1}	一般	
スタートアッププラン ^{※6} 《20社限定・先着順》	20万円		P.8~11
ベーシックプラン	32万円	35万円	P.8~11
ゴールドプラン	120万円		P.8~11
プラチナプラン	350万円		P.8~11
オンラインスポンサードセッション	100万円		P.8~11
オンライン出展者セミナー	出展あり	30万円	P.8~11
	出展なし	40万円	

※6 出展対象は、創業9年以内の企業に限ります。

リアル出展とオンライン出展でリーズナブルに!

ベーシックプラン、スポンサードセミナーは、リアル展と併せて出展すると、オンライン出展料金が割引になります。ぜひご確認ください!

ベーシックプラン	会員価格32万円→ 30万円 一般価格35万円→ 33万円	オンラインスポンサードセッション	100万円→ 70万円
-----------------	--	-------------------------	--------------------

※ゴールドプラン・プラチナプランはセット価格はございません。ご了承ください。

オンライン展限定オプションメニューもご用意しています!

メニュー名	料金(税別)	対象
コンテンツ追加	20万円	ベーシックプラン以上
オンライン展示会TOPページへのPR動画掲載(データ持込)	80万円	ゴールドプラン以上
全セミナー終了時にリンクバナー表示	50万円	ゴールドプラン以上

各メニューの詳細は、別途ご案内します。

リアル出展メニュー

普通小間(基礎パネル付、間口3m×奥行3m)

会員*	一般
32万円(税別)／小間	35万円(税別)／小間

※一般社団法人 日本電機工業会、一般社団法人 日本電気制御機器工業会、一般社団法人 日本電気計測器工業会いずれかの会員の場合に、会員価格を適用します。

- ・普通小間にお申込みいただいた場合、以下2点が付帯します。
ご要望に応じて、設置無し(取り外し)も可能です。
お手続き方法については、出展者説明会でお渡しする「出展マニュアル」にてご確認ください。
- ①小間番号札 ②バックパネル、サイドパネル
- ・出展申込時に普通小間を選択しても、出展者説明会以降、追加でパッケージディスプレイ(有料)をお申し込みいただくことが可能です。

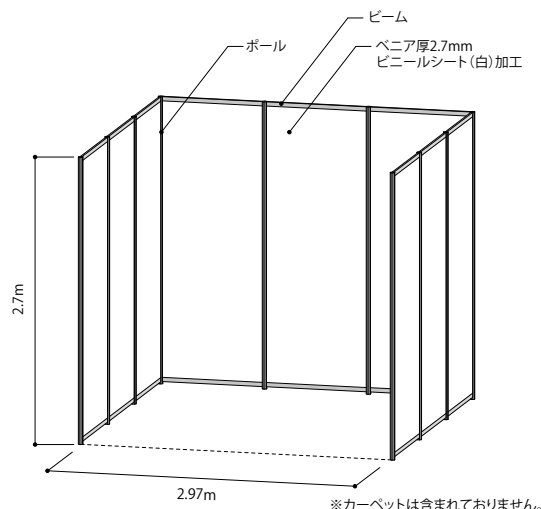

パッケージディスプレイ付小間(間口3m×奥行3m×高さ2.7m) ※3小間までの出展者のみ

会員*	一般
42万円(税別)／小間	45万円(税別)／小間

※一般社団法人 日本電機工業会、一般社団法人 日本電気制御機器工業会、一般社団法人 日本電気計測器工業会いずれかの会員の場合に、会員価格を適用します。

社名看板、カーペット、電気工事、レンタル備品など、展示会に必要な物を主催者で準備します。ブースに必要な物がひと通り揃っていますので、初出展の出展者や、特別な展示方法が不要な出展者にお勧めです。付帯している設備は、以下を参照してください。

付帯設備

備品	1小間	2小間	3小間
社名版	1式	1式	1式
パラペット	1式	1式	1式
スポットライト	3灯	6灯	9灯
蛍光灯	1本	2本	3本
パンチカーペット	1式	1式	1式
受付カウンター	1台	1台	1台
カウンターチェア	1脚	1脚	1脚
カタログスタンド	1台	1台	1台
電気工事	1kw	2kw	3kw
コンセント(2口)	1個	2個	3個

※上記以外の備品や電気工事をご希望の場合は、別途有料にて追加が可能です。詳細については、出展者説明会にて配布する「出展マニュアル」をご確認ください。

パッケージディスプレイ付小間レイアウトイメージ

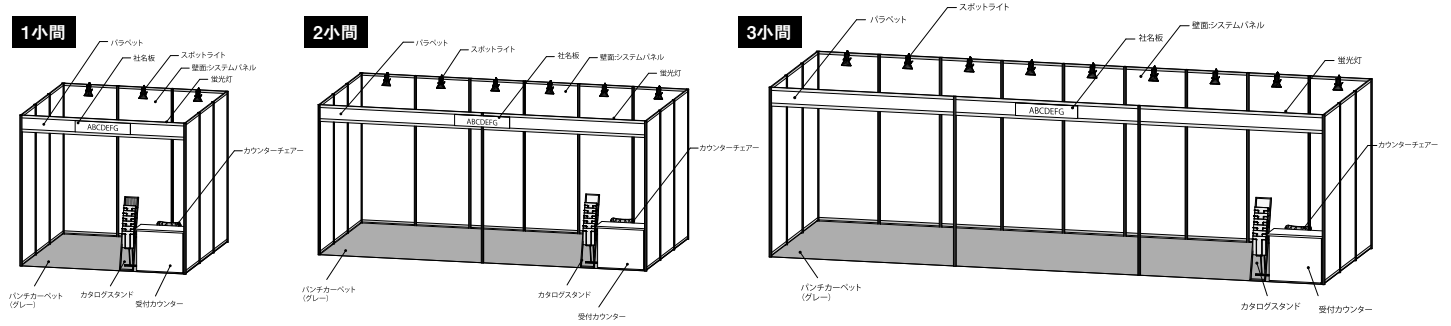

小間位置選定について

- ・会場全体の小間配置は、出展申込締切日後に小間形状・会場構成等を勘案して、主催者にて調整・決定します。
- ・出展者の小間位置は、出展小間数・小間形状毎に、出展をお申し込みいただいた順番で、小間位置選定会(2021年9月上旬開催予定)にて、小間位置を選んでもいただけます。小間形状については、下図を参照いただき、出展申込時に選択してください。
- ・ただし、16小間以上の小間位置は、主催者にて調整の上、小間位置選定会開催前に決定します。
- ・決定後の小間位置に異議を申し立てることはできません。

小間形状について

並列小間

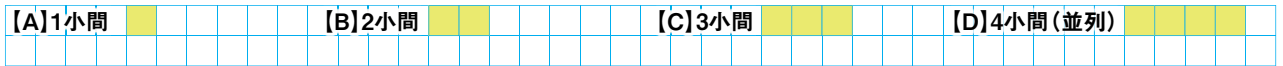

ブロック小間

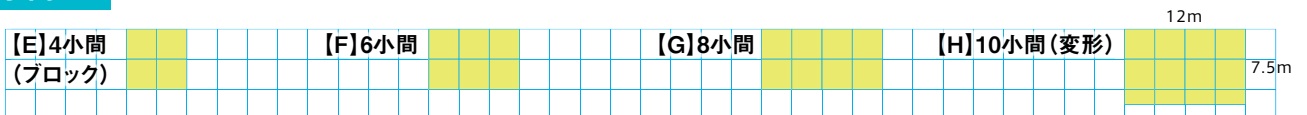

独立小間*

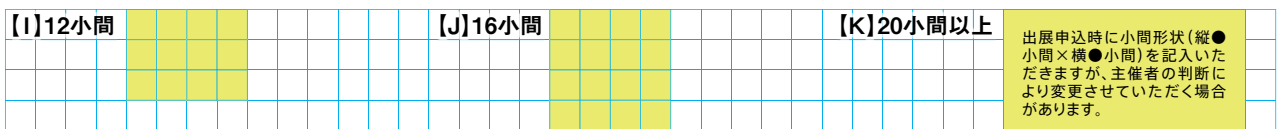

※他ブースと隣接することはありません。

出版・報道小間(間口3m×奥行2m×高さ2.7m)

・価格: 16万円(税別) / 小間

出版・報道関係の企業／団体に限定して、提供するメニューです。製造業界に関心のある来場者に向けて、自社媒体やサービス等の紹介が可能です。

※申込小間数は、1小間のみとなります。

※小間位置については、主催者で決定します。

※主催者が出版・報道小間に該当しないと判断した場合、一般展示に出展メニューを変更いただく場合があります。

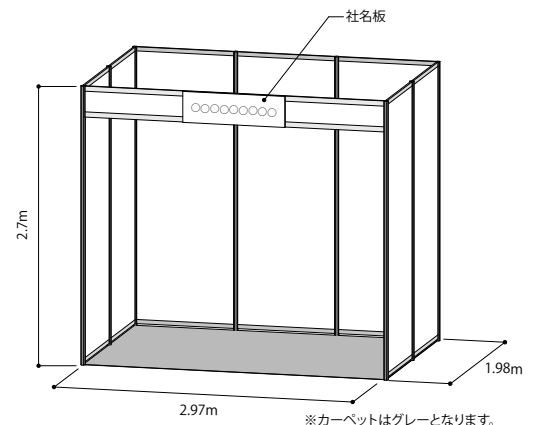

セミナー出展メニュー

展示ブースだけでは伝えきれない製品・サービスの魅力を最大限にアピールができます。
 また、事前登録制にすることにより、製品・サービスに、より強い関心を持った来場者とコンタクトすることが可能です。
 来場者への効果的なPRの場として、小間出展と合わせて、ぜひご検討ください。

	スポンサードセッション		出展者セミナー	
	A	B	小間出展あり	小間出展なし
料金(税別)／枠	200万円	70万円	15万円	30万円
会場数	1会場	2会場	3会場	
募集枠数	3枠	18枠	54枠	
講演時間	90分		40分	
会場定員	スクール形式 250名	スクール形式 70名	シアター形式 70名	
講演会場	後日ご案内	後日ご案内	展示会場内特設セミナー会場	
当日運営	事務局手配の専任スタッフが常駐 進行ディレクター、機材オペレーター 受付スタッフ、会場内誘導スタッフ、司会		なし 準備日のみ機材オペレーターが巡回	
会場備品	受付用テーブル:1台、受付用椅子:2脚、 受講者用長机および椅子、液晶プロジェクター、 スクリーン(16:9)、演台1台、無線マイク2本、 インターネット回線(有線)、 レーザーポインター1本、講演用PC1台		受付用テーブル:1台、受付用椅子:2脚、 小机付き椅子、液晶プロジェクター、スクリーン (16:9)、演台1台、有線マイク2本、インターネット 回線(有線)	
講師控室	あり		なし	
受講者 リスト	会期前	無料(2回)	有料(別途お申込み)	
	当日	なし ※入場受付はバーコード管理	無料 受付用リストとして出力してお渡し	
	会期後	無料提供 リアル展会期後、5営業日を予定 事前・当日登録者の名刺情報(出欠情報あり)	無料提供 リアル展会期後、5営業日を予定 事前登録者の名刺情報(出欠情報なし)	
申込者数報告	毎週月曜日にメールでご連絡		都度、事務局に問い合わせ	
告知	WEB	講演タイトル、講演概要、講演者情報、 講演者写真		講演タイトル、講演概要、講演者情報
	印刷物	講演タイトル、講演者情報		講演タイトル、講演会社名
付帯サービス	公式サイト・印刷物へのロゴ掲載		なし	
	メールマガジン広告(センター)			
飲食提供	応相談(有料)		不可	

セミナーお申し込みにあたって

- 東京ビッグサイトの会場ガイドラインに則り、ソーシャルディスタンスを保ったレイアウトで実施します。
会場ガイドラインの都合上、定員数以上の入場はできません。ご了承ください。
- 出展申込時に、ご希望の講演日時を第2希望までお伺いします。
- 各社の講演日時は、申込日時・枠数、他セッションとの調整等を総合的に考慮した上で、主催者にて決定します。
ご希望に沿えない場合もございますので、ご了承ください。
- 講演枠の譲渡・転貸・交換はできません。

スポンサーセッション

経営層・幹部による講演やゲストスピーカーを招いた講演など、より内容の濃いセミナーを実施することが可能なスポンサーセッション。新製品発表や企業アピールの場として、ぜひご活用ください。

- ・申込時に、ご希望の講演日時を第2希望までお伺いします。各プランによって、講演時間が異なりますので、タイムテーブルをご確認ください。なお、講演時間は3日間共通です。
- ・講演日時については、お申し込みの先着順にて決定します。
- ・1社あたりの申込枠数の上限はございませんが、複数枠ご希望の場合には、事前に運営事務局までご相談ください。
- ・スポンサーセッションに付帯する広告メニューの詳細は、出展者説明会以降にご案内します。



タイムテーブル(3日間共通)

プラン	講演時間	250名会場	70名会場①	70名会場②
A	13:00~14:30	●	—	—
B	10:30~12:00	—	●	●
	13:00~14:30	—	●	●
	15:00~16:30	—	●	●

出展者セミナー

展示会場内に設置する特設セミナー会場にて実施いただける出展者セミナー。展示会場内に設置することで、新規顧客への詳細説明や既存顧客への新製品PR等の場として、ぜひご活用ください。

- ※申込時に、ご希望の講演日時を第2希望までお伺いします。
- ※1社あたり最大3枠までお申し込みが可能ですが、1日の講演上限数は、「1社あたり1枠まで」とさせていただきます。なお、出展申込締切日以降、空き枠がある場合のみ、1社最大3枠の制限を超えて追加募集を行う場合があります。
- ※各社の講演日時は、申込日時・枠数、他セッションとの調整等を総合的に考慮した上で、主催者にて決定します。ご希望に沿えない場合もございますので、ご了承ください。
- ※セミナーの当日運営(受付等)は、出展者ご自身で行っていただきます。受付用テーブルや受講者用の椅子、および映像機材については事務局にて準備しますが、PCは各社で準備してください。事務局で準備する機材・備品については、後日送付する「セミナーに関するご案内」をご確認ください。



タイムテーブル(3日間共通)

講演時間	A会場	B会場	C会場
10:20~11:00	●	●	●
11:20~12:00	●	●	●
13:00~13:40	●	●	●
14:00~14:40	●	●	●
15:00~15:40	●	●	●
16:00~16:40	●	●	●

オンライン出展メニュー

東京ビッグサイトでのリアル展示会とオンライン展示会をハイブリッド開催し、大幅に出展価値を高めます！
リアル展と連動した主催者企画・コンテンツをオンライン展でも配信。
無限に広がるサイバー上では、「空間」と「時間」を超越できます。



「IIFES 2022 ONLINE」エントランスページイメージ

オンライン出展のメリット

1.リアル展示では実現できなかった、新たなブース来客層の開拓と多くの有望リードを獲得

- ・時間軸の拡張：リアル展示会会期3日間に加えて、さらに会期後1か月の訴求ができます。
- ・新規来客層の開拓：会場から離れた場所で勤務している方、忙しくて会場に来られない実務担当者、さらに海外からの参加も容易になります。

2.リアル展示会コンテンツ、臨場感との掛け合わせがもたらす相乗効果で、商談機会が拡大

- ・来場者はリアル展示会で気になった製品・サービス情報を、後日ゆっくりとオンライン展示会で再確認できます。
- ・オンライン展示会で気になった製品・サービスについて、リアル展示会で直接相談できます（リアル展示会会期中のみ）。

3.デジタルマーケティングにより、有望来場者リストのリアルタイム入手が可能

- ・どのような来場者層が、どの製品に興味があるのかを知ることで今後のアプローチに有効活用できます。
- ・オンラインの双方向コミュニケーションにより、新たなビジネスチャンスが生まれます（チャット機能・オンライン商談については実装検討中）。

※ご来場リストは、出展者ブースのコンテンツを閲覧・視聴した方の情報です。

「IIFES 2022 ONLINE」サイト構成イメージ

※検討中のため変更になる可能性があります。

エントランスページ



オンラインブースTOPページ〔ベーシックプラン〕



オンラインブースTOPページ (ゴールド/プラチナプラン)



各コンテンツ (製品・サービス等) ページ ※全プラン共通

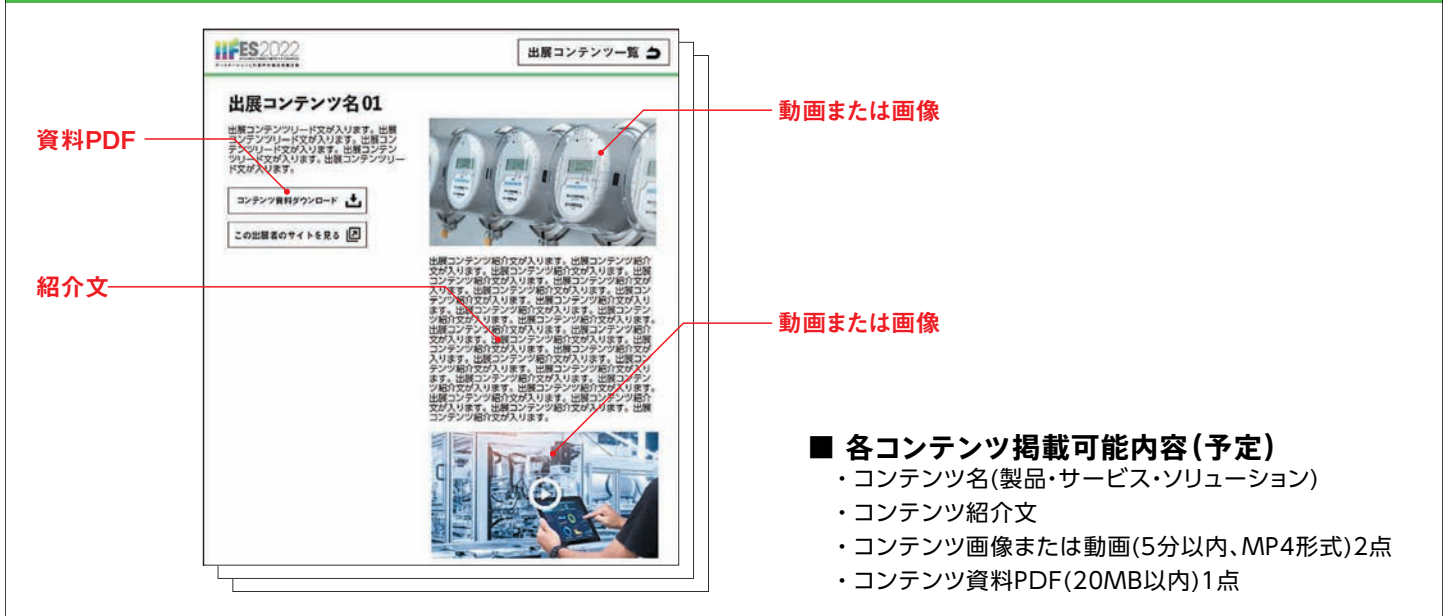

資料PDF

紹介文

動画または画像

動画または画像

■ 各コンテンツ掲載可能内容 (予定)

- ・コンテンツ名 (製品・サービス・ソリューション)
- ・コンテンツ紹介文
- ・コンテンツ画像または動画 (5分以内、MP4形式) 2点
- ・コンテンツ資料PDF (20MB以内) 1点

ベーシックプラン

- リアル出展あり ・会員価格: 30万円(税別) ・一般価格: 33万円(税別)
- オンライン出展のみ ・会員価格: 32万円(税別) ・一般価格: 35万円(税別)

スタートアッププラン [限定20社(先着順)]

未来の製造業を担う設立9年以下(2013年1月以降に設立)のスタートアップ企業にはベーシックプランを特別価格で提供します。20社限定(先着順)となりますのでお早めにお申し込みください。

- リアル出展あり or オンライン出展のみ ・会員/一般共通価格: 20万円(税別)

■ プランに含まれるメニュー

- ・オンラインブース コンテンツ掲載3点
- ・オンラインブース来場者リスト(コンテンツ閲覧者、および資料ダウンロード者)



効果的なオンライン出展のための デジタルコンテンツ制作を支援

オンライン展示会に初めて出展する会社・団体に向けて、有効なオンライン展示のノウハウをご提供します。詳細は2021年9月の出展者説明会でご確認ください。

ゴールドプラン

- リアル出展あり or オンライン出展のみ ・会員/一般共通価格: 120万円(税別)

■ プランに含まれるメニュー

- ・オンラインブース コンテンツ掲載7点
- ・オンラインブースTOPページへの企業紹介動画掲載(要データ支給)
- ・オンラインブース来場者リスト(コンテンツ閲覧者、および資料ダウンロード者)
- ・オンライン展示会エントランスページにCM動画掲載(要データ支給、15秒以内)
- ・全主催者セミナー終了時に、リンクバナー表示

4種類のゴールドプランブースイメージよりご希望のレイアウトを選択いただけます。
※CADデータ支給でオリジナルデザインへ変更可能



プラチナプラン

リアル出展あり or オンライン出展のみ ・会員 / 一般共通価格: 350万円 (税別)

■ プランに含まれるメニュー

- ・オンラインブース コンテンツ掲載15点
- ・オンラインブースTOPページへの企業紹介動画掲載(要データ支給)
- ・オンラインブース来場者リスト(コンテンツ閲覧者、および資料ダウンロード者)
- ・オンラインスポンサードセッション1枠
- ※詳細は、以下のオンラインスポンサードセッションをご確認ください。
- ・オンライン展示会エントランスページにCM動画掲載(要データ支給、15秒以内)
- ・オンライン展示会エントランスページに製品紹介掲載
- ・全主催者セミナー終了時に、リンクバナー表示
- ・主催者セミナーの前にCM動画上映(データ支給、15秒以内、ランダム表示)

4種類のプラチナプランブースイメージより
ご希望のレイアウトを選択いただけます。

※CADデータ支給でオリジナルデザインへ変更可能



オンラインスポンサードセッション〔40分 / オンデマンド配信〕

会期前の動画制作(収録・編集含む)から配信まで事務局でフルサポートする
オンラインスポンサードセッション。セミナー視聴者へのアンケートもセットにした
メニューで見込み顧客へ確実にアプローチができます。

リアル出展あり ・会員 / 一般共通価格: 70万円 (税別)

オンライン出展のみ or 出展なし ・会員 / 一般共通価格: 100万円 (税別)

■ プランに含まれるメニュー

- ・セミナー事前収録・編集作業
- ・収録データ提供
(オンライン展示会会期後に納品)
- ・オンデマンド配信費
- ・セミナー視聴者リスト提供(120名想定)
- ・オンラインセミナー会場TOPページへの
ロゴの掲載
- ・視聴者へのアンケート
- ・資料ダウンロード



オンライン出展者セミナー〔40分 / オンデマンド配信〕

セミナー動画を出展者が制作し、「IIFES 2022 ONLINE」上で配信するオンライン出展者セミナー。
リーズナブルに、セミナー配信が可能です。

リアル出展あり or オンライン出展あり ・会員 / 一般共通価格: 30万円 (税別)

セミナープランのみのお申し込みも可

出展なし ・会員 / 一般共通価格: 40万円 (税別)

■ プランに含まれるメニュー

- ・オンデマンド配信費
- ・セミナー視聴者リスト提供(100名想定)

前回実績

開催規模

来場者数	50,431人 うち、海外来場者数：25カ国1,132人
展示規模	出展者数278社・団体、1,117小間 東京ビッグサイト 西1・2・3・4 ホール、アトリウム
セッション・セミナー受講者数	105セッション、総受講者数7,137人

来場者属性

業種

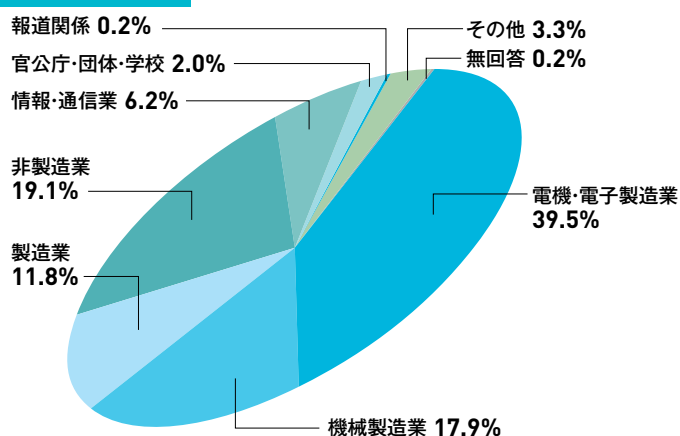

職種

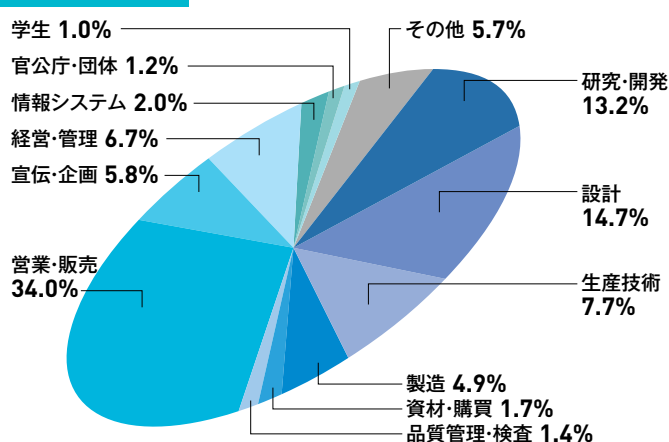

役職

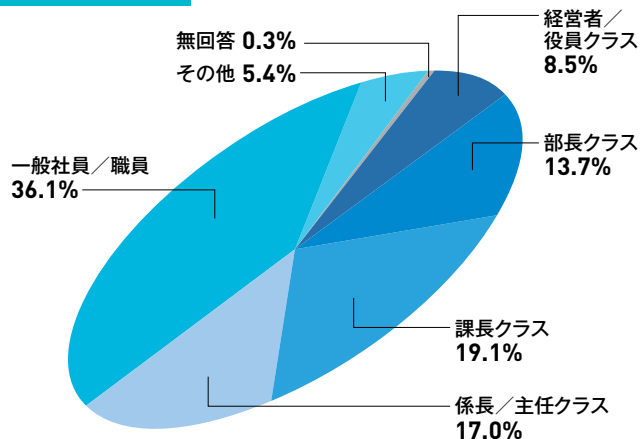

勤務先従業員数

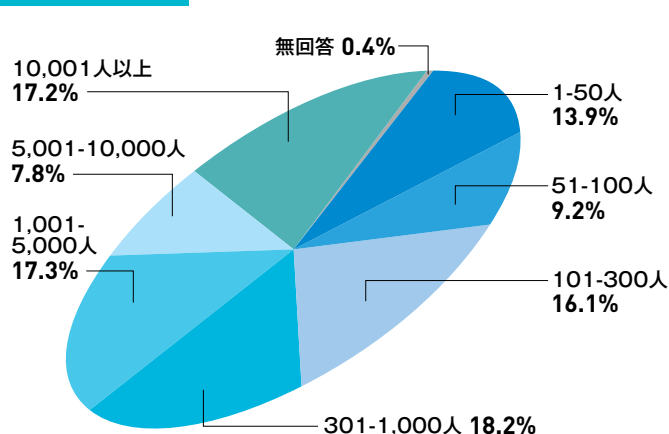

年代

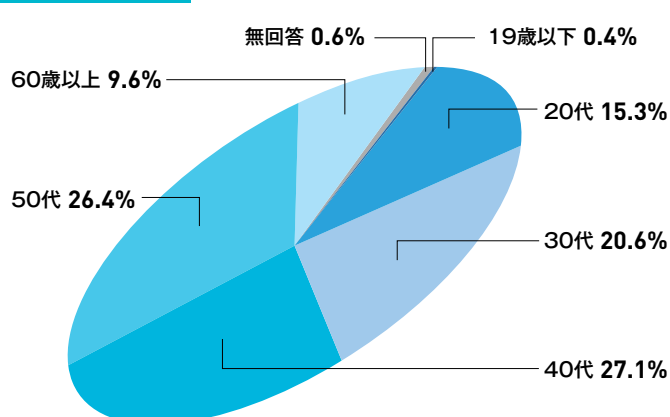

■ 調査概要
調査方法：前回来場登録時の属性アンケート分析
集計：IIFES運営事務局(日経BP)

※四捨五入により、小数第1位までを記載

出展者一覧

一般

アイエイアイ
 アメリカ大使館 商務部
 ifm efector
 IMV
 アイレックス
 IDEC
 相原電機
 アヴネット
 青山特殊鋼
 旭化成EiCソリューションズ
 アズビル
 アナザーウェア
 アルゴシステム
 アルファ・エレクトロニクス
 アンリツ
 安立計器
 ECADソリューションズ
 EtherCAT Technology Group
 イーザーメジャー
 EPLAN Software & Services
 イルメジャパン
 Industrial Automation Forum(IAF)
 インテル
 INNER ENERGY TECHNOLOGY
 ウイングアーク1st
 WVUNTAIX
 HMSインダストリアルネットワークス
 ABB日本ベレー
 SMFLレンタル
 SUS
 Edgecrossコンソーシアム
 エニイワイヤ
 エヌヴェントジャパン
 エヌエフ回路設計ブロック
 NFテクノマース
 NKKスイッチズ
 エフ・アイ・ティー・パシフィック
 FAプロダクツ
 エム・シー・エム・ジャパン
 MGMT
 エム・システム技研
 エムティティ
 LS産電
 オイヒナー
 大阪自動電機
 オーバル
 オーム電機
 岡崎製作所
 オサダ
 小野測器
 オフィスエフエイ・コム
 オムロン
 オメガエンジニアリング
 ORing Industrial Networking
 オンテック
 川俣精機
 関西オートメーション
 キーサイト・テクノロジ
 菊水電子工業
 キヤノンITソリューションズ
 キヤノン化成
 Qlight
 京西テクノス
 京都EiC
 倉茂電工
 クローネ
 計測技研
 ケーメックス
 現代エレクトリック&エネルギーシステム
 光洋電子工業
 コーレンス
 国際電業
 Korea Electrical Manufacturers'
 Cooperative (KEMC)
 SAS Institute Japan
 サトーパーツ
 サンミュロン

サンワテクノス
 GEセンシング&インスペクション・テクノロジーズ
 シーエーシー
 GMIジャパン
 シーティーケイ
 シーティーケイEAST
 シーティーケイWEST
 シーメンス
 ジェイティ エンジニアリング
 ジェイテクト
 シェルパ
 システムメトリックス
 島津システムソリューションズ
 JASMIN
 ジャパンセンサー
 シュナイダーエレクトリックホールディングス
 シュメアザール
 新コスモス電機
 図研アルファテック
 図研エルミック
 スズデン
 スリーエム ジャパン
 西華産業
 セーフティグローバル推進機構
 積乱雲プロジェクト
 ソニック
 Softing Industrial Automation
 ソラコム
 ソルトン
 第一エレクトロニクス
 大電
 大同端子製造
 Taiwan Electrical and Electronic
 Manufacturers' Association (TEEMA)
 タカチ電機工業
 たけびし
 ダッソー・システムズ
 田中電気研究所
 Team Cross FA
 チノー
 中央製作所
 千代田エレクトロニクス
 ティ・アンド・シー・テクニカル
 Tianli Electrical Machinery(Ningbo)
 デイジテック
 DINKLE ENTERPRISE
 データコントロールズ
 DEGSON ELECTRONICS
 テクノ
 デルタ電子
 東亜ディーケーケー
 東京計装
 東光計器
 東芝インフラシステムズ
 東芝デジタルソリューションズ
 東芝産業機器システム
 東芝ITコントロールシステム
 東芝ディーエムエス
 東芝プラントシステム
 東芝情報システム
 東芝シュネデール・インバータ
 東芝三菱電機産業システム
 東電社
 東朋テクノロジ
 東邦電気
 東洋技研
 東陽テクニカ
 東洋電機
 東レエンジニアリング
 ドーワテクノス
 戸上電機製作所
 トビー・テクノロジ
 鳥居電業
 ナダ電子
 七星科学研究所
 NAMSUNG INDUSTRIES
 ニコン
 日恵製作所
 日経BP

日商エレクトロニクス
 日東工業
 二宮電線工業
 日本OPC協議会
 日本合璧工業
 日本サポートシステム
 日本テレガートナー
 日本電気計測器工業会
 日本電機研究所
 日本電商
 日本電商ビジョンシステム
 日本トリム
 日本認証
 日本バイナリー
 日本ハネウェル
 日本ファインケム
 日本マイクロソフト
 日本モレックス
 ネオアーク
 ノーケン
 ハーディング
 ハイテック・システムズ
 ハイパーテック
 ハカルプラス
 八光オートメーション
 パトライト
 パナソニック
 パナソニック デバイスSUNX
 パルーフ
 韓栄ナックス
 B&R
 ビーアンドエフ
 PLCopen Japan
 日置電機
 日立製作所
 日立産機システム
 日立産業制御ソリューションズ
 日立システムズ
 日立ソリューションズ
 日立ハイテクソリューションズ
 日立ハイテクフィールドディンク
 PTC Japan
 ヒルシャー・ジャパン
 ビルツジャパン
 VEC
 VSO ELECTRONICS
 フェニックス・コンタクト
 FogHorn Systems
 テクノ
 福田交易
 富士工業
 富士精工
 富士電機
 フラット電子
 ブルス
 フレキシムジャパン
 ベッコフオートメーション
 ヘラマンタイト
 Bore Automation Tech
 北陽電機
 堀場製作所
 堀場アドバンスドテクノ
 堀場エステック
 堀場テクノサービス
 本多通信工業
 マイクロネット
 MathWorks Japan
 マックス
 ミッシェルジャパン
 三菱電機
 三菱電機エンジニアリング
 三菱電機システムサービス
 メイク
 明電舎
 八洲貿易
 安川電機
 山産産業
 ユー・アール・ディー
 ユビキタスAIコーポレーション

横河電機
 横河ソリューションサービス
 横河計測
 LIGHTSTAR
 ラティス・テクノロジ
 ラムウェー
 理化学工業
 理研計器
 リゴルジャパン
 リタール
 菱洋エレクトロ
 リンクス
 ロゼッタ
 ロックウェル オートメーション ジャパン
 ロボコム
 ロボコム・アンド・エフエイコム
 ワゴジャパン
 渡辺電機工業

中堅・中小製造業IoTパーク

IoT.kyoto(KYOSO)
 アムニモ
 エイシング
 クラウドエース
 グローセル
 信和産業
 日本プリメックス
 ビジネスエンジニアリング
 日立産業制御ソリューションズ
 武州工業
 MAGLAB

オープンネットワークゾーン

ISA100 Wireless Compliance Institute
 IO-Linkコミュニティ ジャパン
 FDTグループ日本支部
 ODVA 日本支部
 ORIN協議会
 CC-Link協会
 日本AS-協会
 日本電機工業会 ネットワーク推進特別委員会
 日本フィールドコムグループ
 日本プロフィバス協会
 MECHATROLINK協会

出版・報道

アベルザ オートメーション新聞社
 インコム
 QMAIL
 計測自動制御学会
 日本工業出版

大学・高専テクノアカデミー

愛知県立大学
 岩手大学
 大阪工業大学
 神奈川工科大学
 金沢大学
 北九州市立大学
 岐阜大学
 九州大学
 慶應義塾大学
 神戸大学
 佐世保工業高等専門学校
 静岡大学
 鶴岡工業高等専門学校
 電気通信大学
 鳥取大学
 長岡技術科学大学
 名古屋工業大学
 奈良先端科学技術大学院大学
 新潟大学
 三重大学
 横浜国立大学
 早稲田大学

出展スケジュール(予定)

2021年	1月	1月26日(火)～ オンライン開催説明会(オンデマンド配信)
	2月	出展募集期間 2月2日(火) 10:00 出展申込開始 公式サイトからお申し込みください! https://iifes.jp/ex/apply/ <small>※郵送・電話・メールでのお申し込みは、受け付けることはできません。</small>
	3月	
	4月	
	5月	
	6月	
	7月	7月30日(金) 出展申込締切 <small>※予定小間数に達した場合、申込締切日前でも締め切らせていただくことがあります。</small> 8月上旬 出展料請求書発行
	8月	
	9月	出展準備期間 9月上旬 出展者説明会・小間位置選定会 9月30日(木) 出展料支払期限
	10月	
	11月	
	12月	
2022年	1月	1月24日(月)・25日(火) 搬入・準備 1月26日(水)～28日(金) [IIFES 2022]開催期間 1月28日(金) 17:00～22:00 搬出 1月26日(水)～2月25日(金) [IIFES 2022 ONLINE]開催期間
	2月	
		会期

出展メニュー、およびスケジュールは、変更となる場合があります。ご了承ください。

出展規約(抜粋)

■ 出展資格に関して

主催者は、出展内容が本展示会の趣旨にそぐわないと判断した場合、出展をお断りすることがあります。

■ 出展申込小間数／展示スペースの削減・解約について

出展申込後の解約、小間数／展示スペース／セミナー配信枠の削減は、認められません。
 ただし、主催者がやむを得ないと判断した場合は、解約・削減を認め、次の解約料を申し受けます。

リアル展示会

- ・2021年7月31日(土)から10月23日(土)まで: 出展料の50%
- ・2021年10月24日(日)以降: 出展料の100%

オンライン展示会

- ・2021年7月31日(土)以降: 出展料の100%

※別紙の出展規約を必ずご一読のうえ、出展申込をお願いします。

出展料の支払いについて

- 出展料は、主催者からの請求により2021年9月30日(木)までに、指定口座にお振り込みをお願いします。
- 振込手数料は出展者にてご負担をお願いします。
- 手形によるお支払いはお断りします。

問い合わせ先

IIFES 運営事務局(日経BP)

TEL : 03-6811-8084 | E-mail : iifes2022@nikkeibp.co.jp | 〒105-8308 東京都港区虎ノ門4丁目3-12